

**HM**  
HEIZKÖRPER



# РАДІАТОРИ СТАЛЕВІ

#HEATING LIKE TOMORROW



**HM** HEIZKÖRPER

# CLASSIC

# ОПАЛЕННЯ МАЙБУТНЬОГО

HM Heizkörper - німецький бренд з виробництва високотехнологічних, сучасних сталевих радіаторів опалення. Радіатори HM вже більше 20 років виробляються в Дінгельштадті/Тюрінгія в центральній Німеччині. Використовується тільки високоякісна сталь. Автоматизоване високотехнологічне виробництво «Made in Germany» гарантує незмінно добру якість. Основним принципом HM Heizkörper є універсальність та серійність виробів. Відкрийте для себе - HM Heizkörper!



## • Німецька майстерність

HM Heizkörper дотримується всіх головних вимог, принципів, стандартів серійного виробництва та налічує цілих 5 високотехнологічних робочих ліній. Якісне та досконале виготовлення сталевих радіаторів забезпечують понад 150 висококваліфікованих фахівців.

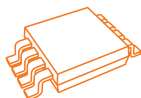

## • Інноваційні технології

Розробки інноваційних зразків радіаторів здійснюються у закритих лабораторіях HM. Розробляються моделі з плоским профільним дизайном, з вертикальним дизайном, або з особливо революційною технологією "CENTARA", що забезпечує оптимальний комфорт опалення з мінімальним енергоспоживанням.

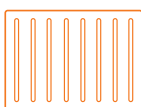

## • Дизайн - поза часом

Універсальний зовнішній вигляд радіатора гармонійно поєднується з будь-яким інтер'єром приміщення. Є можливість підбору ідеального варіанту для кожної індивідуальної потреби та мети.



## • Стійке та довговічне покриття

HM має один із самих найінноваційніших у світі фарбувальних цехів для радіаторів. Задля максимально якісного, стійкого та довготривалого результату використовується три основних компоненти: фосфатування, ґрунтовка ATL і порошкове покриття.



## • Індивідуальне забарвлення

У сучасному дизайні будинку радіатор повинен вигідно підкреслювати інтер'єр, а не "випадати" з нього. HM пропонує радіатори в різних кольорах RAL або в двох преміальних кольорах - Blue Label або Basalt.



## • Швидкий та простий монтаж

Жодному професіоналу чи ентузіасту не сподобається надто виснажлива робота по встановленню і подальшій експлуатації. Ось чому HM надає велике значення простоті поводження з пристроями. Монтажні планки з пружинною натяжкою забезпечують швидке встановлення радіатора без використання додаткових інструментів.



## • Підтримка чистоти та гігієни

Очищення пристрою здійснюється швидко та легко завдяки верхній знімній кришці, яка дозволяє усувати шкідливі відкладення пилу всередині конвекційних каналів. Також задля підтримки оптимальної гігієни рекомендується зовнішнє антибактеріальне порошкове покриття "Blue Label".



**HM**  
HEIZKÖRPER

# CLASSIC K

## БІЧНЕ ПІДКЛЮЧЕННЯ

Модель Classic K ідеально підходить для приватних будинків, квартир та офісів. Стильний, універсальний дизайн із закругленою передньою частиною решіток з легкістю вписується під будь-який інтер'єр кімнати. Простіший догляд за радіатором здійснюється завдяки легкознімній верхній решітці. Поворотна конструкція дозволяє підключати їх праворуч або ліворуч.

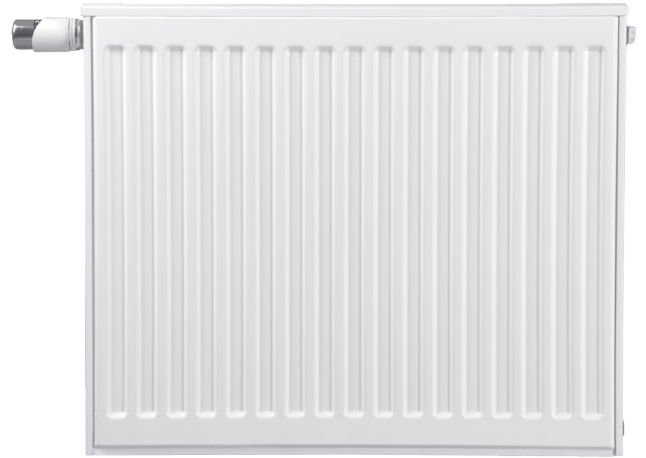

# CLASSIC UNI vk

## УНІВЕРСАЛЬНЕ ПІДКЛЮЧЕННЯ

Універсальна модель Classic UNI VK пропонує кілька варіантів підключення, а також задовільний дизайн і довговічність. Поворотна конструкція радіаторів серії Classic UNI VK та спеціальна пружинна система кріплення дозволяє підключати їх як знизу, так і збоку, а також праворуч або зліва.



# CLASSIC M

## ЦЕНТРАЛЬНЕ ПІДКЛЮЧЕННЯ

Модель радіаторів з середнім (центральним) підключенням. Серія Classic M оснащена енергоефективною технологією CENTARA, що дозволяє економити витрати на нагрів теплоносія без втрати комфорту. Повітряний клапан та вставка клапана попередньо встановлені на заводі.



# CLASSIC K БІЧНЕ ПІДКЛЮЧЕННЯ

Довжина мм	Висота, мм Тип	300				400				500				600			
		20	21	22	33	20	21	22	33	20	21	22	33	20	21	22	33
400	Артикул																
	Ватт 90°/70°/20°																
	Ватт 75°/65°/20°																
500	Артикул																
	Ватт 90°/70°/20°																
	Ватт 75°/65°/20°																
600	Артикул	32-300620	32-300621	32-300622	32-300633	32-400620	32-400621	32-400622	32-400633	32-500620	32-500621	32-500622	32-500633	32-600620	32-600621	32-600622	32-600633
	Ватт 90°/70°/20°	432	598	811	1160	550	727	934	1303	664	879	1133	1564	777	1022	1315	1807
	Ватт 75°/65°/20°	344	472	638	913	437	578	742	1034	528	699	898	1240	617	812	1042	1432
700	Артикул	32-300720	32-300721	32-300722	32-300733	32-400720	32-400721	32-400722	32-400733	32-500720	32-500721	32-500722	32-500733	32-600720	32-600721	32-600722	32-600733
	Ватт 90°/70°/20°	504	697	946	1354	641	848	1090	1520	775	1026	1322	1825	907	1192	1534	2108
	Ватт 75°/65°/20°	401	551	744	1065	510	675	865	1206	616	816	1048	1447	720	948	1215	1671
800	Артикул	32-300820	32-300821	32-300822	32-300833	32-400820	32-400821	32-400822	32-400833	32-500820	32-500821	32-500822	32-500833	32-600820	32-600821	32-600822	32-600833
	Ватт 90°/70°/20°	576	797	1081	1547	733	970	1246	1738	886	1172	1510	2086	1036	1362	1753	2410
	Ватт 75°/65°/20°	458	630	850	1217	583	771	989	1378	704	932	1198	1654	823	1083	1389	1910
900	Артикул	32-300920	32-300921	32-300922	32-300933	32-400920	32-400921	32-400922	32-400933	32-500920	32-500921	32-500922	32-500933	32-600920	32-600921	32-600922	32-600933
	Ватт 90°/70°/20°	648	896	1216	1741	824	1091	1401	1955	996	1319	1699	2346	1166	1533	1972	2711
	Ватт 75°/65°/20°	516	708	957	1369	656	868	1112	1551	792	1049	1347	1860	926	1219	1562	2148
1000	Артикул	32-301020	32-301021	32-301022	32-301033	32-401020	32-401021	32-401022	32-401033	32-501020	32-501021	32-501022	32-501033	32-601020	32-601021	32-601022	32-601033
	Ватт 90°/70°/20°	720	996	1351	1934	916	1212	1557	2172	1107	1465	1888	2607	1295	1703	2191	3012
	Ватт 75°/65°/20°	573	787	1063	1521	729	964	1236	1723	880	1165	1497	2067	1029	1354	1736	2387
1100	Артикул	32-301120	32-301121	32-301122	32-301133	32-401120	32-401121	32-401122	32-401133	32-501120	32-501121	32-501122	32-501133	32-601120	32-601121	32-601122	32-601133
	Ватт 90°/70°/20°	792	1096	1486	2127	1008	1333	1713	2389	1218	1612	2077	2868	1425	1873	2410	3313
	Ватт 75°/65°/20°	630	866	1169	1673	802	1060	1360	1895	968	1282	1647	2274	1132	1489	1910	2626
1200	Артикул	32-301220	32-301221	32-301222	32-301233	32-401220	32-401221	32-401222	32-401233	32-501220	32-501221	32-501222	32-501233	32-601220	32-601221	32-601222	32-601233
	Ватт 90°/70°/20°	864	1195	1621	2321	1099	1454	1868	2606	1328	1758	2266	3128	1554	2044	2629	3614
	Ватт 75°/65°/20°	688	944	1276	1825	875	1157	1483	2068	1056	1398	1796	2480	1235	1625	2083	2864
1400	Артикул	32-301420	32-301421	32-301422	32-301433	32-401420	32-401421	32-401422	32-401433	32-501420	32-501421	32-501422	32-501433	32-601420	32-601421	32-601422	32-601433
	Ватт 90°/70°/20°	1008	1394	1891	2708	1282	1697	2180	3041	1550	2051	2643	3650	1813	2384	3067	4217
	Ватт 75°/65°/20°	802	1102	1488	2129	1021	1350	1730	2412	1232	1631	2096	2894	1441	1896	2430	3342
1600	Артикул	32-301620	32-301621	32-301622	32-301633	32-401620	32-401621	32-401622	32-401633	32-501620	32-501621	32-501622	32-501633	32-601620	32-601621	32-601622	32-601633
	Ватт 90°/70°/20°	1152	1594	2162	3094	1466	1939	2491	3475	1771	2344	3021	4171	2072	2725	3506	4819
	Ватт 75°/65°/20°	917	1259	1701	2434	1166	1542	1978	2757	1408	1864	2395	3307	1646	2166	2778	3819
1800	Артикул	32-301820	32-301821	32-301822	32-301833	32-401820	32-401821	32-401822	32-401833	32-501820	32-501821	32-501822	32-501833	32-601820	32-601821	32-601822	32-601833
	Ватт 90°/70°/20°	1296	1793	2432	3481	1649	2182	2803	3910	1993	2637	3398	4693	2331	3065	3944	5422
	Ватт 75°/65°/20°	1031	1417	1913	2738	1312	1735	2225	3101	1584	2097	2695	3721	1852	2437	3125	4297
2000	Артикул	32-302020	32-302021	32-302022	32-302033	32-402020	32-402021	32-402022	32-402033	32-502020	32-502021	32-502022	32-502033	32-602020	32-602021	32-602022	32-602033
	Ватт 90°/70°/20°	1440	1992	2702	3868	1832	2424	3114	4344	2214	2930	3776	5214	2590	3406	4382	6024
	Ватт 75°/65°/20°	1146	1574	2126	3042	1458	1928	2472	3446	1760	2330	2994	4134	2058	2708	3472	4774
2200	Артикул	32-302220	32-302221	32-302222	32-302233	32-402220	32-402221	32-402222	32-402233	32-502220	32-502221	32-502222	32-502233	32-602220	32-602221	32-602222	32-602233
	Ватт 90°/70°/20°	1584	2191	2972	4255	2015	2666	3425	4778	2435	3223	4154	5735	2849	3747	4820	6626
	Ватт 75°/65°/20°	1261	1731	2339	3346	1604	2121	2719	3791	1936	2563	3293	4547	2264	2979	3819	5251
2600	Артикул	32-302620	32-302621	32-302622	32-302633	32-402620	32-402621	32-402622	32-402633	32-502620	32-502621	32-502622	32-502633	32-602620	32-602621	32-602622	32-602633
	Ватт 90°/70°/20°	1872	2590	3513	5028	2382	3151	4048	5647	2878	3809	4909	6778	3367	4428	5697	7831
	Ватт 75°/65°/20°	1490	2046	2764	3955	1895	2506	3214	4480	2288	3029	3892	5374	2675	3520	4514	6206
3000	Артикул	32-303020	32-303021	32-303022	32-303033	32-403020	32-403021	32-403022	32-403033	32-503020	32-503021	32-503022	32-503033	32-603020	32-603021	32-603022	32-603033
	Ватт 90°/70°/20°	2160	2988	4053	5802	2748	3636	4671	6516	3321	4395	5664	7821	3885	5109	6573	9036
	Ватт 75°/65°/20°	1719	2361	3189	4563	2187	2892	3708	5169	2640	3495	4491	6201	3087	4062	5208	7161
Для конструктивної довжини 1000 мм	Ватт 90°/70°/20°	720	996	1351	1934	916	1212	1557	2172	1107	1465	1888	2607	1295	1703	2191	3012
	Ватт 75°/65°/20°	573	787	1063	1521	729	964	1236	1723	880	1165	1497	2067	1029	1354	1736	2387
	Ватт 70°/55°/20°	460	628	844	1207	585	773	990	1379	706	934	1197	1653	825	1086	1387	1908
	Показник n	1,2939	1,3344	1,3591	1,3613	1,2969	1,2992	1,3108	1,3127	1,2999	1,2992	1,3158	1,3162	1,3029	1,2992	1,3208	1,3196
Ємність води, л	3,30	3,30	3,30	5,10	4,30	4,30	4,30	6,50	5,20	5,20	5,20	8,00	6,10	6,10	6,10	9,40	
Вага, кг	13,80	17,30	17,80	26,10	17,50	20,80	23,40	34,10	21,90	25,20	29,30	43,40	26,10	30,40	34,70	51,50	

## Вид зверху

Стіна

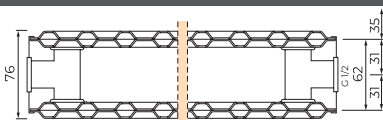

Тип 20  
Конструктивна  
ширина 76 мм

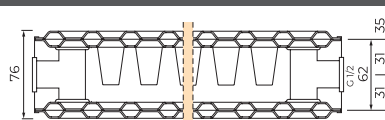

Тип 21  
Конструктивна  
ширина 76 мм

# CLASSIC K

750				900				Довжина мм
20	21	22	33	20	21	22	33	
32-750420	32-750421	32-750422	32-750433	32-900420	32-900421	32-900422	32-900433	400
629	815	1036	1428	740	939	1174	1628	
500	647	821	1129	587	744	930	1284	
400	518	656	901	470	595	743	1023	500
32-750520	32-750521	32-750522	32-750533	32-900520	32-900521	32-900522	32-900533	
787	1019	1296	1785	926	1174	1467	2035	
625	809	1027	1412	734	931	1162	1606	600
500	648	821	1126	588	744	929	1279	
32-750620	32-750621	32-750622	32-750633	32-900620	32-900621	32-900622	32-900633	
944	1223	1555	2142	1111	1409	1760	2441	700
749	971	1232	1694	881	1117	1394	1927	
600	778	985	1351	705	893	1114	1534	
32-750720	32-750721	32-750722	32-750733	32-900720	32-900721	32-900722	32-900733	800
1101	1427	1814	2499	1296	1644	2054	2848	
874	1133	1437	1976	1028	1303	1627	2248	
700	907	1149	1576	823	1042	1300	1790	900
32-750820	32-750821	32-750822	32-750833	32-900820	32-900821	32-900822	32-900833	
1258	1630	2073	2856	1471	1878	2347	3255	
999	1294	1642	2258	1174	1489	1859	2569	1000
800	1037	1313	1802	940	1190	1486	2046	
32-750920	32-750921	32-750922	32-750933	32-900920	32-900921	32-900922	32-900933	
1416	1834	2332	3213	1666	2113	2641	3662	1100
1124	1456	1848	2541	1321	1675	2092	2890	
900	1166	1477	2027	1058	1339	1671	2301	
32-751020	32-751021	32-751022	32-751033	32-901020	32-901021	32-901022	32-901033	1200
1573	2038	2591	3570	1851	2348	2934	4069	
1249	1618	2053	2823	1468	1861	2324	3211	
1000	1296	1641	2252	1175	1488	1857	2557	1400
32-751120	32-751121	32-751122	32-751133	32-901120	32-901121	32-901122	32-901133	
1730	2242	2850	3927	2036	2583	3227	4476	
1374	1780	2258	3105	1615	2047	2556	3532	1600
1100	1426	1805	2477	1293	1637	2043	2813	
32-751220	32-751221	32-751222	32-751233	32-901220	32-901221	32-901222	32-901233	
1888	2446	3109	4284	2221	2818	3521	4883	1800
1499	1942	2464	3388	1762	2233	2789	3853	
1200	1555	1969	2702	1410	1786	2228	3068	
32-751420	32-751421	32-751422	32-751433	32-901420	32-901421	32-901422	32-901433	2000
2202	2853	3627	4998	2591	3287	4108	5697	
1749	2265	2874	3952	2055	2605	3254	4495	
1400	1814	2297	3153	1645	2083	2600	3580	2200
32-751620	32-751621	32-751622	32-751633	32-901620	32-901621	32-901622	32-901633	
2517	3261	4146	5712	2962	3757	4694	6510	
1998	2589	3285	4517	2349	2978	3718	5138	2600
1600	2074	2626	3603	1880	2381	2971	4091	
1573	2038	2591	3570	1851	2348	2934	4069	
1249	1618	2053	2823	1468	1861	2324	3211	3000
1000	1296	1641	2252	1175	1488	1857	2557	
1,3086	1,3093	1,3212	1,3312	1,3143	1,3193	1,3215	1,3427	
7,60	7,60	7,60	11,30	9,10	9,10	9,10	13,10	Для кон- структив- ної довжини 1000 мм
35,70	36,20	40,10	60,40	40,80	43,10	49,40	73,00	

Стандартна заводська програма  
 Під замовлення

## Специфікація для радіаторів CLASSIC K

- Компактний радіатор із високоякісної сталі по DC 01
- Профільований із відстанню між виступами 33 1/3
- Дво- або трирядна конструкція із закритими з обох боків панелями
- Приварні бічні панелі
- З знімною кришкою, що встановлюється на заводі і легко знімається під час чищення
- Міжцентрова відстань = номінальна констр. висота - 55 мм
- Теплова потужність згідно зі стандартом EN 442
- Екологічно безпечна грунтовка ATL
- З епоксидно-порошковим покриттям за стандартом DIN 55900
- Колір тон RAL 9016 (білий), інші RAL кольори на замовлення
- Упаковано в екологічно безпечну захисну упаковку з картону та термоусадкової плівки
- Кріплення за допомогою підвісної консолі з пружинною натяжкою та покриттям кольору RAL 9016 або за допомогою підлогової консолі з покриттям кольору RAL 9016 або за допомогою дистанційного кріплення, разом з підвісною консоллю з пружинною натяжкою
- Система керування якістю сертифікована на відповідність стандарту DIN EN ISO 9001:2008

З'єднання: 4 x G 1/2, внутрішнє різьблення збоку, згідно стандарту ISO 228

Роб. тиск: 10 бар

Температура: макс. 110 °C

Теплоносій: вода

Варіант приєднання „Компакт”, подача та повернення з одного боку

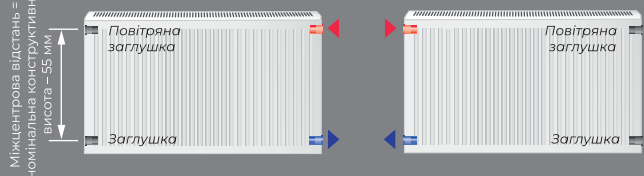

Варіант приєднання „Компакт”, подача та повернення по діагоналі



Варіант приєднання „Компакт”, подача та повернення на одному рівні



Якщо конструктивна довжина радіатора перевищує конструктивну висоту в чотири рази і більше, трубопроводи подачі та повернення слід під'єднувати з різних боків.

## Вид зверху

Стіна

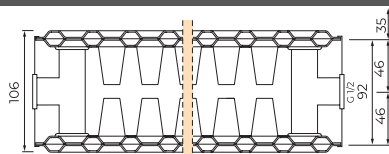

Тип 22  
Конструктивна  
ширина 106 мм

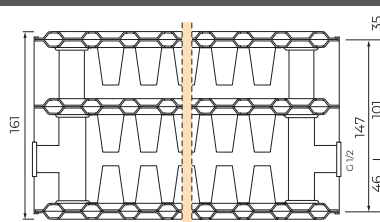

Тип 33  
Конструктивна  
ширина 161 мм

# CLASSIC UNI (VK) УНІВЕРСАЛЬНЕ ПІДКЛЮЧЕННЯ

Довжина мм	Висота, мм Тип	300				400				500				600				
		20	21	22	33	20	21	22	33	20	21	22	33	20	21	22	33	
400	Артикул																	
	Ватт 90°/70°/20°																	
	Ватт 75°/65°/20°																	
500	Артикул																	
	Ватт 90°/70°/20°																	
	Ватт 75°/65°/20°																	
600	Артикул																	
	Ватт 90°/70°/20°																	
	Ватт 75°/65°/20°																	
700	Артикул																	
	Ватт 90°/70°/20°																	
	Ватт 75°/65°/20°																	
800	Артикул																	
	Ватт 90°/70°/20°																	
	Ватт 75°/65°/20°																	
900	Артикул																	
	Ватт 90°/70°/20°																	
	Ватт 75°/65°/20°																	
1000	Артикул																	
	Ватт 90°/70°/20°																	
	Ватт 75°/65°/20°																	
1100	Артикул																	
	Ватт 90°/70°/20°																	
	Ватт 75°/65°/20°																	
1200	Артикул																	
	Ватт 90°/70°/20°																	
	Ватт 75°/65°/20°																	
1400	Артикул																	
	Ватт 90°/70°/20°																	
	Ватт 75°/65°/20°																	
1600	Артикул																	
	Ватт 90°/70°/20°																	
	Ватт 75°/65°/20°																	
1800	Артикул																	
	Ватт 90°/70°/20°																	
	Ватт 75°/65°/20°																	
2000	Артикул																	
	Ватт 90°/70°/20°																	
	Ватт 75°/65°/20°																	
2200	Артикул																	
	Ватт 90°/70°/20°																	
	Ватт 75°/65°/20°																	
2600	Артикул																	
	Ватт 90°/70°/20°																	
	Ватт 75°/65°/20°																	
3000	Артикул																	
	Ватт 90°/70°/20°																	
	Ватт 75°/65°/20°																	
Для кон- структив- ної довжини 1000 мм	Ватт 90°/70°/20°	720	996	1351	1934	916	1212	1557	2172	1107	1465	1888	2607	1295	1703	2191	3012	
	Ватт 75°/65°/20°	573	787	1063	1521	729	964	1236	1723	880	1165	1497	2067	1029	1354	1736	2387	
	Ватт 70°/55°/20°	460	628	844	1207	585	773	990	1379	706	934	1197	1653	825	1086	1387	1908	
	Показник n	1,2939	1,3344	1,3591	1,3613	1,2969	1,2992	1,3108	1,3127	1,2999	1,2992	1,3158	1,3162	1,3029	1,2992	1,3208	1,3196	
	Ємність води, л	3,30	3,30	3,30	5,10	4,30	4,30	4,30	6,50	5,20	5,20	5,20	8,00	6,10	6,10	6,10	9,40	
Вага, кг	13,80	17,30	17,80	26,10	17,50	20,80	23,40	34,10	21,90	25,20	29,30	43,40	26,10	30,40	34,70	51,50		

Вид зверху

Стіна

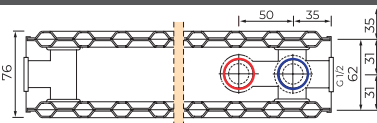

Тип 20  
Конструктивна  
ширина 76 мм

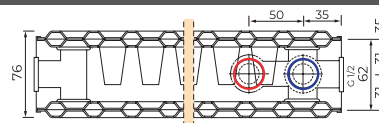

Тип 21  
Конструктивна  
ширина 76 мм

#HEATING LIKE TOMORROW

# CLASSIC UNI VK

900				Довжина мм					
20	21	22	33						
3-900420	3-900421	3-900422	3-900433	400					
740	939	1174	1628						
587	744	930	1284						
470	595	743	1023						
3-900520	3-900521	3-900522	3-900533	500					
926	1174	1467	2035						
734	931	1162	1606						
588	744	929	1279						
3-900620	3-900621	3-900622	3-900633	600					
881	1117	1394	1927						
705	893	1114	1534						
3-900720	3-900721	3-900722	3-900733	700					
1296	1644	2054	2848						
1028	1303	1627	2248						
823	1042	1300	1790						
3-900820	3-900821	3-900822	3-900833	800					
1481	1878	2347	3255						
1174	1489	1859	2569						
940	1190	1486	2046						
3-900920	3-900921	3-900922	3-900933	900					
1666	2113	2641	3662						
1321	1675	2092	2890						
1058	1339	1671	2301						
3-901020	3-901021	3-901022	3-901033	1000					
1851	2348	2934	4069						
1468	1861	2324	3211						
1175	1488	1857	2557						
3-901120	3-901121	3-901122	3-901133	1100					
2036	2583	3227	4476						
1615	2047	2556	3532						
1293	1637	2043	2813						
3-901220	3-901221	3-901222	3-901233	1200					
2221	2818	3521	4883						
1762	2233	2789	3853						
1410	1786	2228	3068						
3-901420	3-901421	3-901422	3-901433	1400					
2591	3287	4108	5697						
2055	2605	3254	4495						
1645	2083	2600	3580						
3-901620	3-901621	3-901622	3-901633	1600					
2962	3757	4694	6510						
2349	2978	3718	5138						
1880	2381	2971	4091						
<div style="display: flex; align-items: center;"> <div style="width: 15px; height: 15px; background-color: #f4a460; margin-right: 5px;"></div> <span>Стандартна заводська програма</span> </div> <div style="display: flex; align-items: center; margin-top: 5px;"> <div style="width: 15px; height: 15px; border: 1px solid black; margin-right: 5px;"></div> <span>Під замовлення</span> </div>				1800					
									2000
									2600
1851	2348	2934	4069	Для конструктивної довжини 1000 мм					
1468	1861	2324	3211						
1175	1488	1857	2557						
1,3143	1,3193	1,3215	1,3427						
9,10	9,10	9,10	13,10						
40,80	43,10	49,40	73,00						

## Специфікація для радіаторів CLASSIC VK

- Універсальний радіатор із високоякісної сталі по DC 01
- Профільований із відстанню між виступами 33 1/3
- Дво- або трирядна конструкція із закритими з обох боків панелями
- Приварні бічні панелі
- Зі знімною кришкою, що встановлюється на заврді і легко знімається під час чищення
- Конструктивна особливість: можливість підключення як знизу (праворуч або ліворуч), так і збоку (праворуч або ліворуч)
- Міжцентрова відстань = номінальна констр. висота - 55 мм
- Теплова потужність згідно стандарту EN 442
- Екологічно безпечна грунтовка ATL
- З епоксидно-порошковим покриттям за стандартом DIN 55 900
- Кольоровий тон RAL 9016 (білий), інші кольори RAL на замовлення
- Упаковано в екологічно безпечну захисну упаковку з картону та термоусадкової плівки
- Кріплення за допомогою підвісної консолі з пружинною натяжкою та покриттям кольору RAL 9016 або за допомогою підлогової консолі з покриттям кольору RAL 9016 або за допомогою дистанційного кріплення, разом з підвісною консоллю з пружинною натяжкою
- Систему керування якістю сертифіковано на відповідність стандарту DIN EN ISO 9001:2008

Приєднання: 3 x G 1/2 збоку, 2 x G 1/2 знизу, внутрішнє різьблення відповідно до стандарту ISO 228

Роб/тиск: 10 бар

Температура: макс. 110 °C

Теплоносій: вода

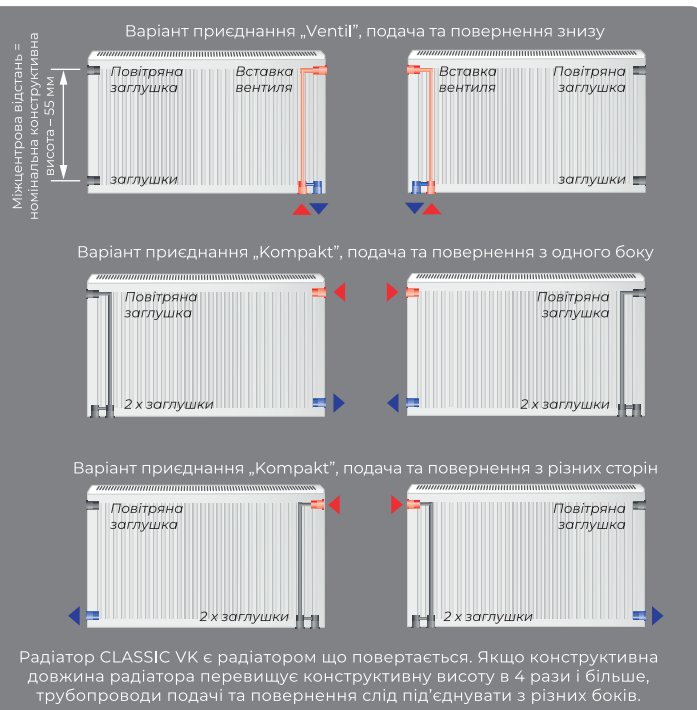

## Вид зверху

Стіна

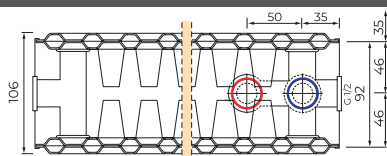

Тип 22  
Конструктивна  
ширина 106 мм

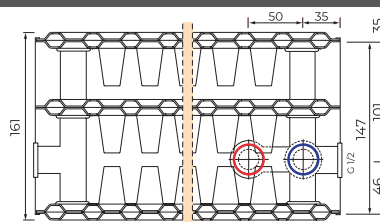

Тип 33  
Конструктивна  
ширина 161 мм

# CLASSIC M ЦЕНТРАЛЬНЕ ПІДКЛЮЧЕННЯ

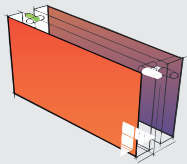
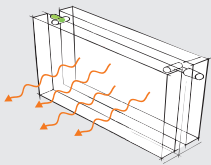
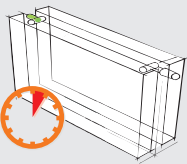
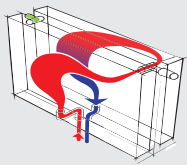
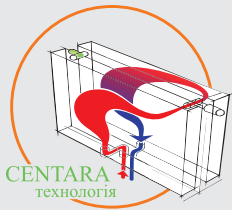

Довжина мм	Висота, мм Тип	300		400		500				600			
		22	33	22	33	20	21	22	33	20	21	22	33
400	Артикул					31-500420	31-500421	31-500422		31-600420	31-600421	31-600422	
	Ватт 90°/70°/20°					422	553	731		484	641	844	
	Ватт 75°/65°/20°					338	440	584		389	511	674	
500	Артикул					31-500520	31-500521	31-500522		31-600520	31-600521	31-600522	
	Ватт 90°/70°/20°					527	692	914		605	802	1055	
	Ватт 75°/65°/20°					423	551	730		486	639	842	
600	Артикул	31-300622	31-300633	31-400622	31-400633	31-500620	31-500621	31-500622	31-500633	31-600620	31-600621	31-600622	31-600633
	Ватт 90°/70°/20°	781	1116	864	1161	632	830	1096	1436	726	962	1266	1662
	Ватт 75°/65°/20°	612	884	695	932	507	661	875	1151	583	767	1010	1330
700	Артикул					31-500720	31-500721	31-500722	31-500733	31-600720	31-600721	31-600722	31-600733
	Ватт 90°/70°/20°					738	968	1279	1676	847	1122	1477	1939
	Ватт 75°/65°/20°					592	771	1021	1343	680	895	1179	1552
800	Артикул	31-300822	31-300833	31-400822	31-400833	31-500820	31-500821	31-500822	31-500833	31-600820	31-600821	31-600822	31-600833
	Ватт 90°/70°/20°	1042	1488	1152	1548	843	1106	1462	1915	968	1282	1688	2216
	Ватт 75°/65°/20°	816	1179	926	1242	676	881	1167	1534	778	1022	1347	1774
900	Артикул					31-500920	31-500921	31-500922	31-500933	31-600920	31-600921	31-600922	31-600933
	Ватт 90°/70°/20°					949	1245	1644	2155	1089	1443	1899	2493
	Ватт 75°/65°/20°					761	991	1313	1726	875	1150	1516	1995
1000	Артикул	31-301022	31-301033	31-401022	31-401033	31-501020	31-501021	31-501022	31-501033	31-601020	31-601021	31-601022	31-601033
	Ватт 90°/70°/20°	1302	1860	1440	1935	1054	1383	1827	2394	1210	1603	2110	2770
	Ватт 75°/65°/20°	1020	1474	1158	1553	845	1101	1459	1918	972	1278	1684	2217
1100	Артикул												
	Ватт 90°/70°/20°												
	Ватт 75°/65°/20°												
1200	Артикул	31-301222	31-301233	31-401222	31-401233	31-501220	31-501221	31-501222	31-501233	31-601220	31-601221	31-601222	31-601233
	Ватт 90°/70°/20°	1562	2232	1728	2322	1265	1660	2192	2873	1452	1924	2532	3324
	Ватт 75°/65°/20°	1224	1769	1390	1864	1014	1321	1751	2302	1166	1534	2021	2660
1400	Артикул	31-301422	31-301433	31-401422	31-401433	31-501420	31-501421	31-501422	31-501433	31-601420	31-601421	31-601422	31-601433
	Ватт 90°/70°/20°	1823	2604	2016	2709	1476	1936	2558	3352	1694	2244	2954	3878
	Ватт 75°/65°/20°	1428	2064	1621	2174	1183	1541	2043	2685	1361	1789	2358	3104
1600	Артикул	31-301622	31-301633	31-401622	31-401633	31-501620	31-501621	31-501622	31-501633	31-601620	31-601621	31-601622	31-601633
	Ватт 90°/70°/20°	2083	2976	2304	3096	1686	2213	2923	3830	1936	2565	3376	4432
	Ватт 75°/65°/20°	1632	2358	1853	2485	1352	1762	2334	3069	1555	2045	2694	3547
1800	Артикул	31-301822	31-301833	31-401822	31-401833	31-501820	31-501821	31-501822	31-501833	31-601820	31-601821	31-601822	31-601833
	Ватт 90°/70°/20°	2344	3348	2592	3483	1897	2489	3289	4309	2178	2885	3798	4986
	Ватт 75°/65°/20°	1836	2653	2084	2795	1521	1982	2626	3452	1750	2300	3031	3991
2000	Артикул	31-302022	31-302033	31-402022	31-402033	31-502020	31-502021	31-502022	31-502033	31-602020	31-602021	31-602022	31-602033
	Ватт 90°/70°/20°	2604	3720	2880	3870	2108	2766	3654	4788	2420	3206	4220	5540
	Ватт 75°/65°/20°	2040	2948	2316	3106	1690	2202	2918	3836	1944	2556	3368	4434
2200	Артикул	31-302222	31-302233	31-402222	31-402233			31-502222				31-602222	
	Ватт 90°/70°/20°	2864	4092	3168	4257			4019				4642	
	Ватт 75°/65°/20°	2244	3243	2548	3417			3210				3705	
2600	Артикул	31-302622	31-302633	31-402622	31-402633			31-502622				31-602622	
	Ватт 90°/70°/20°	3385	4836	3744	5031			4750				5486	
	Ватт 75°/65°/20°	2652	3832	3011	4038			3793				4378	
3000	Артикул	31-303022	31-303033	31-403022	31-403033			31-503022				31-603022	
	Ватт 90°/70°/20°	3906	5580	4320	5805			5481				6330	
	Ватт 75°/65°/20°	3060	4422	3474	4659			4377				5052	
Для кон- структив- ної довжини 1000 мм	Ватт 90°/70°/20°	1302	1860	1440	1935	1054	1383	1827	2394	1210	1603	2110	2770
Ватт 75°/65°/20°	1020	1474	1158	1553	845	1101	1459	1918	972	1278	1684	2217	
Ватт 70°/55°/20°	806	1179	939	1257	683	884	1175	1550	787	1027	1355	1789	
Показник n	1,3856	1,3181	1,2362	1,2474	1,2542	1,2946	1,2755	1,2564	1,2427	1,2862	1,2798	1,2635	
Ємність води, л	3,30	5,10	4,30	6,50	5,20	5,20	5,20	8,00	6,10	6,10	6,10	9,40	
Вага, кг	17,80	26,10	23,40	34,10	21,90	25,20	29,30	43,40	26,10	30,40	34,70	51,50	

## Вид зверху

Стіна

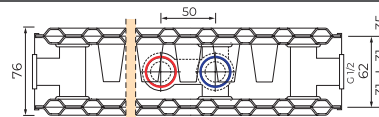
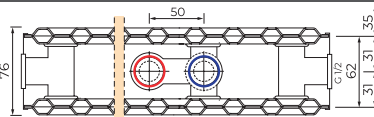

# CLASSIC M

900				Довжина мм	
20	21	22	33		
31-900420 697 542 426	31-900421 855 681 547	31-900422 1074 854 685	31-900433 1480 1181 950	400	
31-900520 872 678 533	31-900521 1069 852 684	31-900522 1343 1068 857	31-900533 1851 1477 1188		500
31-900620 1046 814 639	31-900621 1283 1022 821	31-900622 1612 1282 1028	31-900633 2221 1772 1426		
31-900720 1220 949 746	31-900721 1497 1192 958	31-900722 1880 1495 1199	31-900733 2591 2067 1663	700	
31-900820 1394 1085 852	31-900821 1710 1362 1094	31-900822 2149 1709 1370	31-900833 2961 2362 1901		800
31-900920 1569 1220 959	31-900921 1924 1533 1231	31-900922 2417 1922 1542	31-900933 3331 2658 2138	900	
31-901020 1743 1356 1065	31-901021 2138 1703 1368	31-901022 2686 2136 1713	31-901033 3701 2953 2376		1000
<div style="display: flex; justify-content: space-between;"> <div style="border: 1px solid black; padding: 2px;">31-901222 3223 2563 2056</div> <div style="border: 1px solid black; padding: 2px;">31-901422 3760 2990 2398</div> </div>				1100	
					<div style="display: flex; justify-content: space-between;"> <div style="border: 1px solid black; padding: 2px;">31-901222 3223 2563 2056</div> <div style="border: 1px solid black; padding: 2px;">31-901422 3760 2990 2398</div> </div>
<div style="display: flex; justify-content: space-between;"> <div style="border: 1px solid black; padding: 2px;">31-901222 3223 2563 2056</div> <div style="border: 1px solid black; padding: 2px;">31-901422 3760 2990 2398</div> </div>	1400				
		<div style="display: flex; justify-content: space-between;"> <div style="border: 1px solid black; padding: 2px;">31-901222 3223 2563 2056</div> <div style="border: 1px solid black; padding: 2px;">31-901422 3760 2990 2398</div> </div>	1600		
<div style="display: flex; justify-content: space-between;"> <div style="border: 1px solid black; padding: 2px;">31-901222 3223 2563 2056</div> <div style="border: 1px solid black; padding: 2px;">31-901422 3760 2990 2398</div> </div>	1800				
		<div style="display: flex; justify-content: space-between;"> <div style="border: 1px solid black; padding: 2px;">31-901222 3223 2563 2056</div> <div style="border: 1px solid black; padding: 2px;">31-901422 3760 2990 2398</div> </div>	2000		
<div style="display: flex; justify-content: space-between;"> <div style="border: 1px solid black; padding: 2px;">31-901222 3223 2563 2056</div> <div style="border: 1px solid black; padding: 2px;">31-901422 3760 2990 2398</div> </div>	2200				
		<div style="display: flex; justify-content: space-between;"> <div style="border: 1px solid black; padding: 2px;">31-901222 3223 2563 2056</div> <div style="border: 1px solid black; padding: 2px;">31-901422 3760 2990 2398</div> </div>	2600		
<div style="display: flex; justify-content: space-between;"> <div style="border: 1px solid black; padding: 2px;">31-901222 3223 2563 2056</div> <div style="border: 1px solid black; padding: 2px;">31-901422 3760 2990 2398</div> </div>	3000				
		<div style="display: flex; justify-content: space-between;"> <div style="border: 1px solid black; padding: 2px;">31-901222 3223 2563 2056</div> <div style="border: 1px solid black; padding: 2px;">31-901422 3760 2990 2398</div> </div>			
1743	2138	2686	3701	Для кон- структив- ної довжини 1000 мм	
1356	1703	2136	2953		
1065	1368	1713	2376		
1,4226	1,2901	1,2989	1,2802		
9,10	9,10	9,10	13,10		
40,80	43,10	49,40	73,00		

## Специфікація для радіаторів CLASSIC M

- Радіатор з підключенням посередині з високоякісної сталі DC 01
- Радіатор із послідовним протоком (100 %), що надає вищу температуру поверхні з боку приміщення
- Профільований з відстанню між виступами 33 1/3
- Двох- або трирядна конструкція із закритими з обох боків панелями
- Приварні бічні панелі
- Зі знімною кришкою, що встановлюється на заводі і легко знімається під час чищення
- Теплова потужність згідно стандарту EN 442
- Екологічно безпечна ґрунтовка ATL
- З епоксидно-порошковим покриттям за стандартом DIN 55 900
- Кольоровий тон RAL 9016 (білий), інші кольори RAL на замовлення
- Упаковано в екологічно безпечну захисну упаковку з картону та термоусадкової плівки
- Кріплення за допомогою підвісної консолі з пружинною натяжкою та покриттям кольору RAL 9016 або за допомогою підлогової консолі з покриттям кольору RAL 9016 або за допомогою дистанційного кріплення, разом з підвісною консоллю з пружинною натяжкою
- Систему керування якістю сертифіковано на відповідність стандарту DIN EN ISO 9001:2008
- Приєднання: 2 x G 1/2 збоку, 2 x G 1/2 знизу (посередині), внутрішнє резблення, відповідно до стандарту ISO 228, тип 22/33, асиметричне приєднання забезпечує рівну відстань від стіни

Роб. тиск: 10 бар  
Температура: макс. 110 °C  
Теплоносій: вода



- Приєднання подачі зліва
- Вставка вентиля на вибір зправа або зліва
- Застосовуються лише пробки випуску повітря CENTARA (спеціальне виконання)

Варіант приєднання посередині, подача та повернення знизу за технологією CENTARA

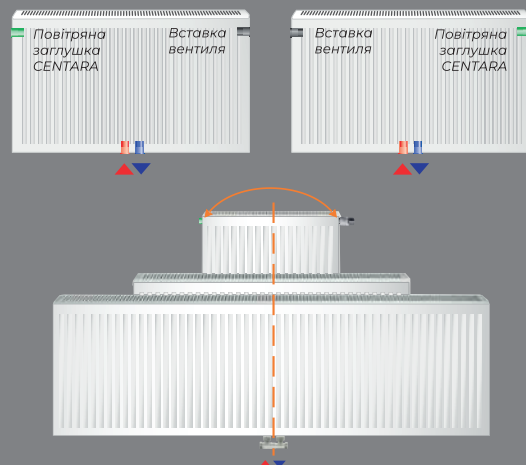

## Вид зверху

Стіна

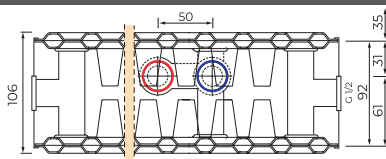

Тип 22  
Конструктивна  
ширина 106 мм

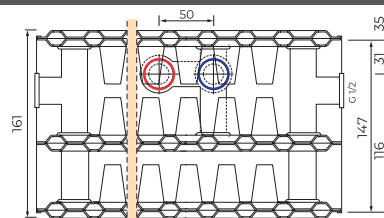

Тип 33  
Конструктивна  
ширина 161 мм

Асиметричне приєднання забезпечує рівну відстань від стіни.

# ПРИЛАДДЯ ДЛЯ МОНТАЖУ

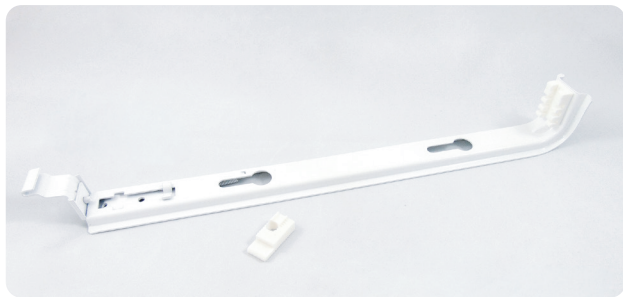

## Консоль з пружинною натяжкою 11-0058ВН

- ▶ Сталева підпружинена консоль білого кольору - 1 шт
- ▶ Пластикова проставка - 1 шт



## Монтажний комплект «К» (компактне підключення) 11-3200ВН

- ▶ Сталева підпружинена консоль білого кольору - 2 шт
- ▶ Пластикова проставка - 2 шт
- ▶ Кран Маєвського – 1 шт
- ▶ Заглушка – 1 шт
- ▶ Елементи кріплення: гвинт-шурупи - 4 шт, дюбеля - 4шт.



## Монтажний комплект «VK» (вентильне підключення) 11-3000ВН

- ▶ Сталева підпружинена консоль білого кольору - 2 шт
- ▶ Пластикова проставка - 2 шт
- ▶ Термостатична вставка – 1 шт;
- ▶ Кран Маєвського – 1 шт;
- ▶ Заглушка – 1 шт;
- ▶ Елементи кріплення: гвинт-шурупи - 4 шт, дюбеля - 4шт.



## Монтажний комплект «М» (центральне підключення) 11-3100ВН

- ▶ Сталева підпружинена консоль білого кольору - 2 шт
- ▶ Пластикова проставка - 2 шт
- ▶ Термостатична вставка – 1 шт;
- ▶ Кран Маєвського – 1 шт;
- ▶ Елементи кріплення: гвинт-шурупи - 4 шт, дюбеля - 4шт.



## Підставка консольна для підлогового монтажу "Standard"

- ▶ Готова підлога для будівельних висот 400 – 600 мм

**1-060101**

- ▶ Нечистова підлога для будівельних висот 400 – 600 мм

**1-060100**

## Декоративні розетки

- ▶ Накладна розетка для кронштейна "Standard", чистова підлога

**1-060202**

- ▶ Накладна розетка для кронштейна "Standard", нечистова підлога

**1-060203**



## Консоль для підлогового монтажу "Plus"

- ▶ Готова підлога для типу 22 plus, 125 – 185 мм, для будівельних висот 200/350 мм

**1-060132**

- ▶ Готова підлога для типу 33 plus, 125 – 185 мм, для будівельних висот 200/350 мм

**1-060133**

- ▶ Нечистова підлога для типу 22 plus, 185 – 285 мм, для будівельних висот 200/350 мм

**1-061132**

- ▶ Нечистова підлога для типу 33 plus, 185 – 285 мм, для будівельних висот 200/350 мм

**1-061133**

## Декоративні розетки

- ▶ Накладна розетка для консолі "Plus", чистова підлога **1-060240**

- ▶ Накладна розетка для консолі "Plus", нечистова підлога **1-060250**



# НАСТІННИЙ МОНТАЖ

## ЗА ДОПОМОГОЮ КОНСОЛІ З ПРУЖИННОЮ НАТЯЖКОЮ

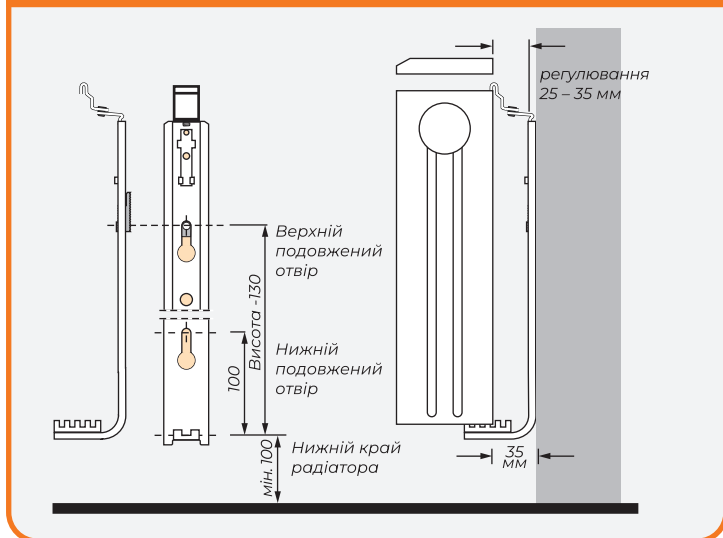

## ЗА ДОПОМОГОЮ МОНТАЖНОЇ КОНСОЛІ (РАЗОМ З КОНСОЛЮ З ПРУЖИННОЮ НАТЯЖКОЮ)

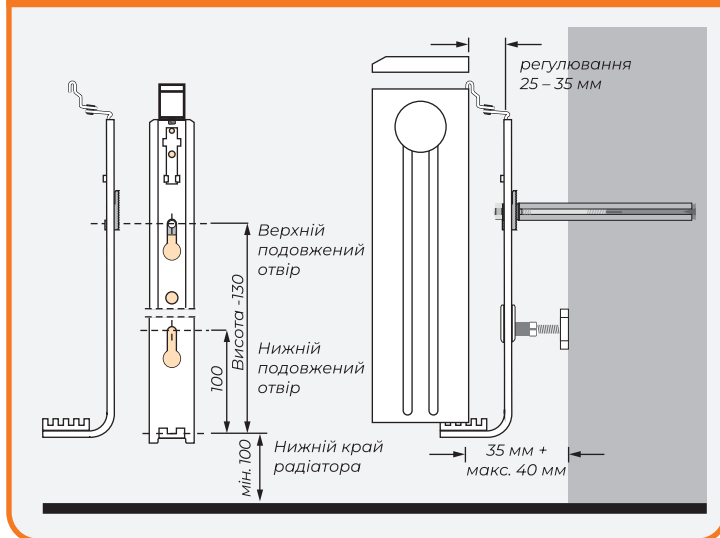

## Настінний монтаж радіаторів за допомогою консолі з пружинною натяжкою

Всі НМ радіатори можна швидко та надійно закріпити, використовуючи консоль з пружинною натяжкою.

- 1 Консолі з пружинною натяжкою кріпляться на стіні вертикально та регулюються за допомогою подовжених отворів
- 2 Радіатор із знятою кришкою встановлюється на нижній пластмасовій опорі.
- 3 Ми рекомендуємо встановити радіатор на другій виамці опори, рахуючи від стіни, що відповідає відстані нижнього краю радіатора від стіни 35 мм (відстань верхнього краю радіатора від стіни встановлюється на заводі).
- 4 Верхній тримач повинен повністю покрити верхній край радіатора та надійно утримувати радіатор біля стіни над консоллю.
- 5 На радіатор встановлюється кришка.
- 6 На закінчення можна зробити компенсацію нерівності стіни, регулюючи відстань верхнього утримувача від стіни.

### Кріплення радіатора до стіни в упакованому вигляді

Для кріплення НМ радіаторів до стіни в упакованому вигляді рекомендується використовувати адаптер попереднього монтажу.

### Рекомендації щодо чищення радіатора

На НМ радіаторах встановлені кришки із привареними до них фіксаторами які легко знімаються без додаткових інструментів, забезпечуючи зручне чищення.

### Кріплення кришок (опція)

За допомогою кріплень можна запобігти несанкціонованому зніманню кришок радіаторів. Це особливо важливо у школах, відкритих приміщеннях та дитячих кімнатах.

### Додаткові рекомендації щодо монтажу на стіні вертикальних радіаторів

- А. Консолі з пружинною натяжкою, що використовуються для монтажу вертикальних радіаторів, міцно кріпляться вертикально за всі подовжені отвори.
- В. На верхньому кінці кожної з вертикальних консолей закріплений тримач із фіксуючим гвинтом. Після остаточної установки радіатора цей фіксуючий гвинт із шестигранним шліцем міцно затягується.
- С. Далі міцно затягується гвинт для кріплення (запобіжник від розпаду конструкції), таким чином досягаючи надійне з'єднання між верхнім тримачем і корпусом кронштейна. Завершуючи монтаж, необхідно перевірити міцність всіх з'єднань та елементів кріплення.

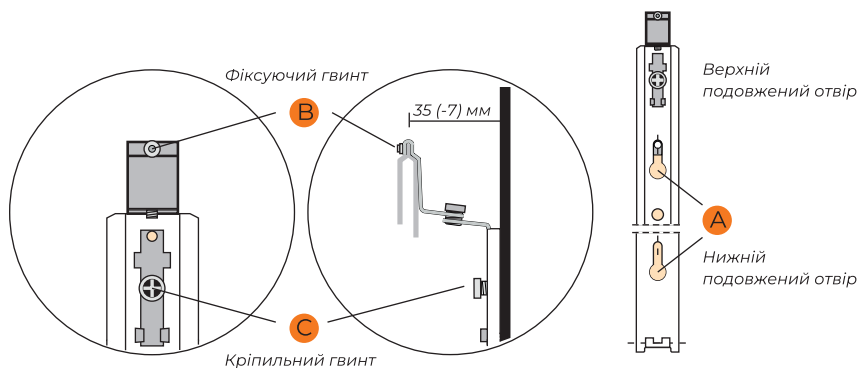
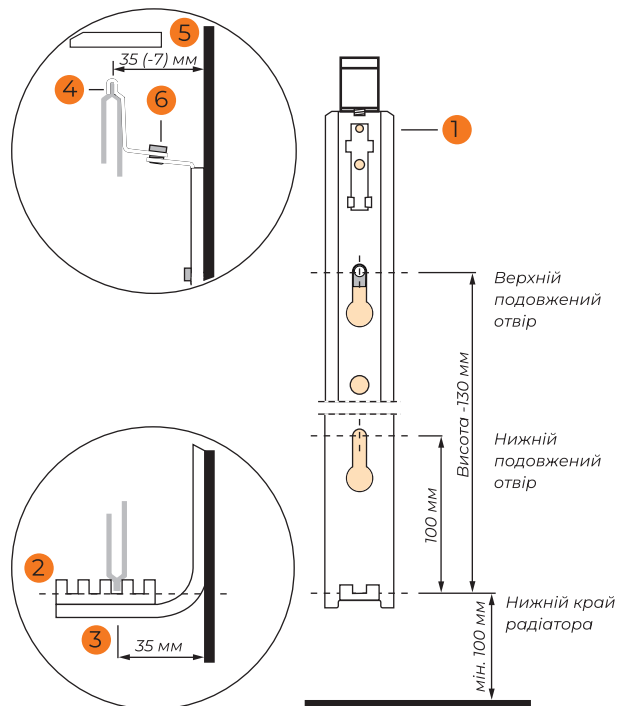



**HM**  
HEIZKÖRPER



**HM Heizkörper GmbH**  
Heating Technology

Wachstedter Straße 13  
D-37351 Dingelstädt  
Telefon +49 (0) 3 60 75 / 3 97-0  
info@hm-heating.de  
www.hm-heating.de